



Badger Meter Europa

# HOCHDRUCK REGELVENTIL

Typ RC240

US-Typ 10,000 psi

## BESCHREIBUNG

- Regelventil der Nennweite 1/4" und 1/2".
- Durchgangs- oder Eckventil mit Gehäuse aus Stabmaterial
- Maximal zulässiger Druck 700 bar.
- Geeignet für Regelung von mittleren bis kleinen Durchflüssen.
- Zahlreiche hier nicht näher beschriebene Sonderausführungen.

## ANWENDUNG

Geeignet für die Regelung von Flüssigkeiten, Gasen oder Dampf in der allgemeinen Industrie, Forschung, Entwicklung und in Pilotanlagen. Durch die kompakte Grösse besonders geeignet zur Dosierung von Zusatzstoffen, Probenahmen und für hydraulische Systeme mit kleinen Durchflüssen. Für präzise Regelungen jeglicher Art.

## INNENGARNITURGRÖSSEN

NW	Grösse	Kvs	NW	Grösse	Kvs
	A	2,15		P3	0,0009
	B	1,70		P4	0,0005
	C	1,10		P5	340 E-06
	D	0,68		P6	230 E-06
	E	0,43		P7	150 E-06
	F	0,27		P8	100 E-06
	G	0,17		P9	68 E-06
	H	0,11		P10	43 E-06
	I	0,068		P11	31 E-06
	J	0,043		P12	21 E-06
	K	0,026		P13	14 E-06
	L	0,017		P14	8,5 E-06
	M	0,009		P15	5,1 E-06
	N	0,005		P16	3,4 E-06
	O	0,0026		P17	2,3 E-06
	P1	0,0017		P18	1,5 E-06
	P2	0,0011			

Nennweite 1" 3/4" 1/2" 1/4"

Ausführliche Information siehe [Datenblatt TRM](#)

Hilfe zur Auswahl von Innengarnitur, Material, Führungsart, Ventiloberteil und Antrieb finden Sie in der "Anleitung für die Ventilauswahl".

## INNENGARNITUR KENNLINIE

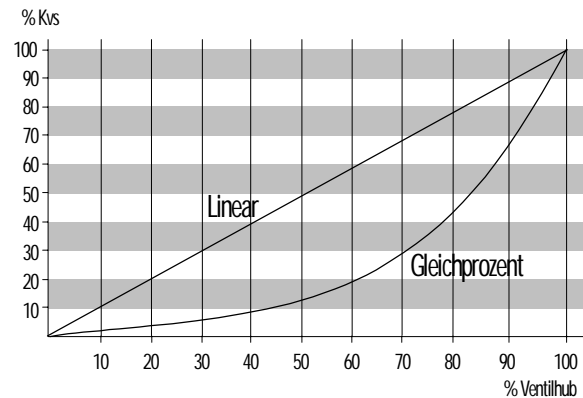

## SITZDICHTHEIT

0.01% des kvs für "O" und grösser ANSI Class IV  
 0.1% des kvs für "P1" und kleiner ANSI Class III  
 Optional: Metallisch oder weichdichtend (Teflon oder Kel-F).

## ABMESSUNGEN



Abb.1

G	A	B	C	a	b	c	Hub
1"NPT	102	38	100	1-3/4"	1-1/8"	1/2"	14,3
3/4"NPT	86	30	99	1-1/2"	1-1/8"	1/2"	14,3
1/2"NPT	70	25	72	1-1/4"	1-1/8"	1/2"	14,3
1/4"NPT	54	17	48	7/8"	7/8"	7/16"	11.1

## ANSCHLÜSSE

NPT Innengewinde

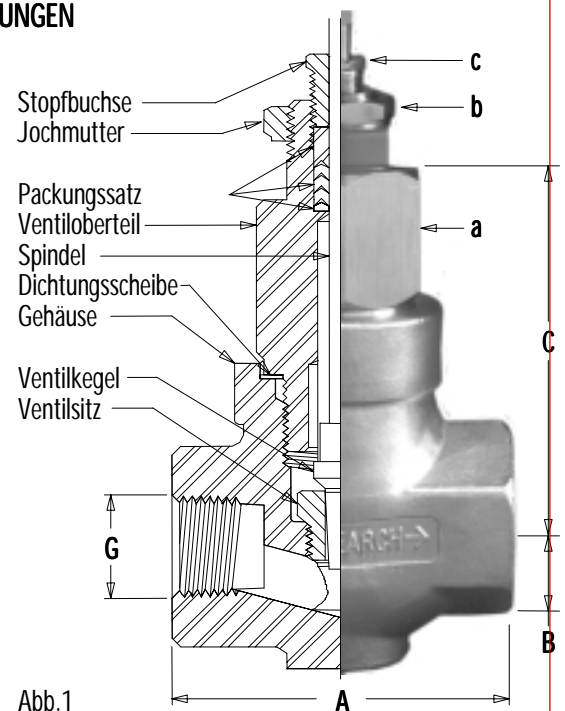
Andere Ausführungen siehe Datenblatt CON

## FÜHRUNG

Standard wie dargestellt in Abb.1 oder wahlweise verstärkte und starke Führung Datenblatt GDG

## VENTILOBERTEIL

Aufbau des Gehäuseoberteils wie dargestellt Abb.1. Weitere Ausführungen erhältlich wie z.B:

Kühlrippenoberteil Datenblatt CFG

Faltenbalgoberteil Datenblatt BLW

## SPINDELABDICHTUNG

Standardmässig werden Teflon Dachmanschetten eingesetzt.

Weitere Ausführungen siehe Datenblatt PCK

## ANTRIEB PNEUMATISCH

Aluminium Kokillenguss mit Epoxy Lackierung, wahlweise 316L S/S (Edelstahl) jedoch nur für 1/2" Ventile.

Membranantrieb "Feder Schliesst" Datenblatt AC-SC

Membranantrieb "Feder Öffnet" Datenblatt AC-SO

Mit integriertem pneumatischen Stellungsregler:

Membranantrieb "Feder Schliesst" Datenblatt AC-SCP

Membranantrieb "Feder Öffnet" Datenblatt AC-SOP

Diverses Zubehör auf Anfrage.

## ANTRIEB ELEKTRISCH

Diverse Sonderausführungen möglich: EX-Ausführung, Sicherheitsstellung "Feder Öffnet" oder "Feder Schliesst".

Elektrisch Datenblatt AC-HH500

Elektrisch Datenblatt AC-M60WE

Elektronisch Datenblatt AC-EVA1

## VENTILWERKSTOFFE

Ventilgehäuse	Ventiloberteil
1.4581 Stahlguss	1.4571 Stabstahl
1.4571 Geschmiedet	1.4571 Stabstahl
316 SST Stahlguss	316 SST Stabstahl
Monel Gussmaterial	Monel Stabmaterial
Alloy-20 Stahlguss	Alloy20 Stabmaterial
Alloy-B Guss	Alloy-B Stabmaterial
Alloy-C Guss	Alloy-C Stabmaterial

Weitere Werkstoffe sind unter der Type RC250 zu finden.

## WERKSTOFFE INNENGARNITUR

Grösse	Ventilkegel	Ventilsitz
V - O	316 SST	316 SST
V - P18	Stellit	416 SST
V - P18	Stellit	316 SST stellitiert
A - O	Tantal	Tantal
V - P5	Monel	Monel
V - P9	Alloy-20	Alloy-20
V - P9	Alloy-B	Alloy-B
V - P13	Alloy-C276	Alloy-C276
V - P13	Zusätzliche Titanium Nitrit Beschichtung	

Weitere Werkstoffe sind auf Anfrage möglich. Bisher wurden über 140 verschiedene Werkstoffe und Werkstoffkombinationen verwendet (316 SST ~ 1.4571).

## DRUCK-TEMPERATUR TABELLE GEHÄUSE

	°C	1.4571	Alloy-B	Alloy-C	Monel	Alloy20	Länge Oberteil
1" REGELVENTIL	20	100	Siehe Typ RC250	-	Siehe Typ RC250	Siehe Typ RC250	STD
	100	93					
	200	88					
	300	78		CF			
	400	36					
	500	-					
	600	-					EF

	°C	1.4571	Alloy-B	Alloy-C	Monel	Alloy20	Länge Oberteil
3/4" REGELVENTIL	20	100	Siehe Typ RC250	-	Siehe Typ RC250	Siehe Typ RC250	STD
	100	99					
	200	82					
	300	73		CF			
	400	48					
	500	-					
	600	-					EF

	°C	320	320	320	276	320	Länge Oberteil
1/2" REGELVENTIL	20	320	320	320	276	320	STD
	100	320	320	320	258	320	
	200	269	320	320	236	320	
	300	242	320	320	234	302	CF
	400	226	310	310	184	382	
	500	190	-	285	115	175	EF
	600	--	-	230	-	-	

	°C	320	320	320	276	320	Länge Oberteil
1/4" REGELVENTIL	20	320	320	320	276	320	STD
	100	320	320	320	275	320	
	200	292	320	320	260	320	
	300	267	320	320	258	295	CF
	400	249	320	320	249	262	
	500	159	-	299	128	174	EF
	600	-	-	237	-	-	

		max.Druck in bar	
--	--	------------------	--

STD = Standard Ventiloberteil. Details über Ventiloberteillängen CF und EF, Siehe Datenblatt CFG

Obige Druckangaben alleine sind nicht ausreichend, ob ein Ventil für einen bestimmten Anwendungsfall geeignet ist. In Abschnitt 8 des Kataloges sind weitere Angaben für die Auswahl der geeigneten Ventilkomponenten aufgeführt (bzw. Führung und Materialkombination der Innengarnitur).